

Die neue Serie ML 80

Die gesamte Rizzoli-Qualität
für ein kompromissloses Backen.



Backofenmaße (cm - LxTxH):

55x47x26

67 LT

Serie ML 80. Nicht nur ein großer Backofen.

Der große Backofen der Serie M wird bei der neuen Serie ML noch größer und ermöglicht somit ein kompromissloses Backen. Das Fassungsvermögen von 67 l und das 52 cm breite Backblech auf Teleskopschienen machen diesen Backofen zu einer unersetzlichen Vorrichtung in Ihrer Küche. Aber die neue Serie ML bietet noch mehr: minimalistisches Design und moderne, fortschrittliche Systeme. Anbei die Besonderheiten im Detail.

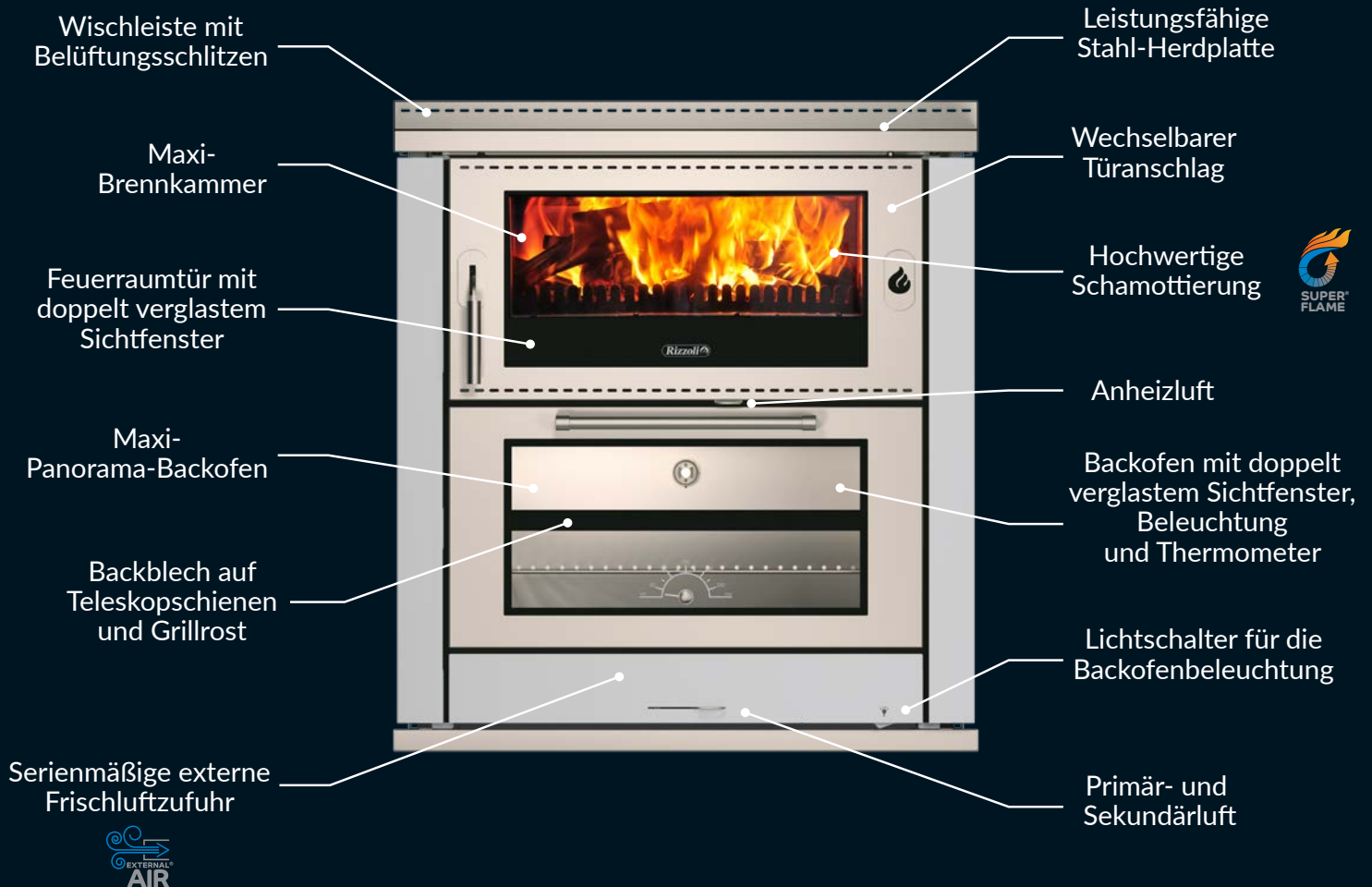

Kochen wie die Profis

In der eigenen Küche über einen großen Backofen, wie dem, der neuen Serie ML zu verfügen, kann in manchen Situationen entscheidend sein. Mit einer Breite von 55 cm, 47 cm Tiefe und einer Höhe von 26 cm ist nichts mehr unmöglich: gebratener Truthahn, die Weihnachtsgans, gebackenes Brot, jede Menge Weihnachtskekse und Pizza für die ganze Familie. Für diesen Backofen können auch im Fachhandel erhältliche Edelstahl-Gastro-Backbleche verwendet werden. Der Backofen der Serie ML verfügt über ein Dampfableitungsventil, Teleskopschienen, Backofenbeleuchtung, doppelt verglastem Sichtfenster, Thermometer, Backblech und Grillrost.



Geprüft und zertifiziert



Die Serie ML erfüllt die höchsten europäischen Anforderungen. Alle Rizzoli-Produkte werden in externen Prüfstellen geprüft und zertifiziert, wodurch ihre Leistung und die niedrigen Emissionen, die weit unter den vorgegebenen Gesetzen liegen, offiziell bestätigt werden. Diese exzellenten Resultate sind Dank des neuen Rizzoli-Verbrennungssystem Superflame® sowie der Verwendung von hochwertigem, zertifiziertem Schamott und der ausgezeichneten Ausschamottierung in der Brennkammer und in den Rauchgaszügen möglich. Die Stärke des verwendeten Schamotts garantiert eine thermische Speicherung während dem Abbrand und eine kontinuierliche Wärmeabgabe auch wenn das Feuer bereits aus ist.



Farben und Ausführungen Serie ML

Die Serie ML ist in 6 verschiedenen Farben und in der Ausführung Inox erhältlich. Außerdem kann dieses Modell in den RAL-Farben personalisiert werden.



Weiß



Schwarz



Anthrazit



Rostbraun



Bordeauxrot



Sand



Inox



RAL

Das unerwartete Zubehör (Optional)

Für die Serie ML ist Dank außergewöhnlichem und innovativem Zubehör namens Pelletbox auch die Verwendung von Pellets möglich. Dieser von Rizzoli entwickelte, spezielle, gelochte Behälter, kommt direkt in die Brennkammer und ermöglicht einen mehr als 3-stündigen ununterbrochenen und autonomen Abbrand. Dafür wird die Pelletbox mit ausreichend Pellets gefüllt. Zum Anheizen verwendet man handelsübliche Zündhilfen, die in die Mitte der Box gelegt und angezündet werden.





Technische Daten

Modell	Breite	Tiefe	Höhe(1)	Herdrahmenstärke	Herdrahmenüberstand	Wischleiste	Durchmesser PC1/PC2	Sockelhöhe	Feuerraumöffnung (LxH)	Gewicht (kg)	Maße Backofen (LxH)	Nennwärmeleistung (kW)	Wirkungsgrad Nennwärmeleist. %	Abgasmassenstrom (g/s)	Abgastemperatur (°C)(2)	Empfohlener Förderdruck (Pa)
ML 80	800	600	850	30	20	40x15	280	30	500x196	230	550x260	8,0	80,2	10,0	191	10

(1) Höhe ohne Wischleiste.

(2) Durchschnittstemperatur der Nennwärmeleistung. Die Rauchgastemperatur kann auch höher sein.
Verwenden Sie Anschlussrohre mit einer Mindestanforderung von T400.

Ausstattung

Modell	Anschluss externe Frischluftzufuhr	Primärluftregulierung	Vorgewärmte Sekundärluft	Belüftete Seitenwände	Feuerraumtür mit Doppelverglasung	Wechselbarer Türanschlag	Backofentür mit Doppelverglasung	Backofentür mit Thermometer	Backofenbeleuchtung	Backblech auf Teleskopschienen	Schutz für Feuerraumtür	Herdstange vorne	Herdstange seitlich	Herdplattenabdeckung	Abstandsverbindungen	Inox-Profile für Herdrahmen	Glaskeramik-Herdplatte	Wartungs-Set
ML 80																		

serienmäßig

optional

nach Wahl

Rauchausgang

Serienmäßiger Rauchausgang.



Rauchausgang auf Anfrage.



Die angegebene Position der Rauchausgänge versteht sich für Frontansicht.

Modell	A1 ⁽¹⁾	A2 ⁽¹⁾	B	C ⁽²⁾	D	E	∅
ML 80	730	700	142	110	135	165	140 ⁽³⁾

Rauchausgang Mitte - Maße in mm

(1) Maß "A" mit serienmäßiger Sockelhöhe.

(2) Seitlicher Rauchausgang nur auf Anfrage.

(3) Seitlicher Rauchausgang ∅ 130 mm.

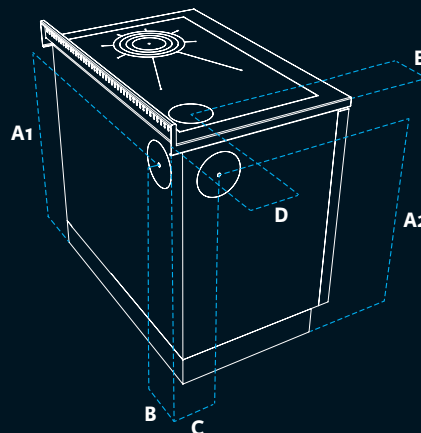

Rizzoli
Holzherde, seit 1912.

Rizzoli GmbH - Einziger Firmensitz

Handwerkerzone 1, Fraktion San Lugano - 39040 Truden im Naturpark (BZ) - Italien
Tel. +39 0471 887551 - Fax +39 0471 887552 - info@rizzolicucine.it - www.rizzolicucine.it

Ein Unternehmen aus
SÜDTIROL

